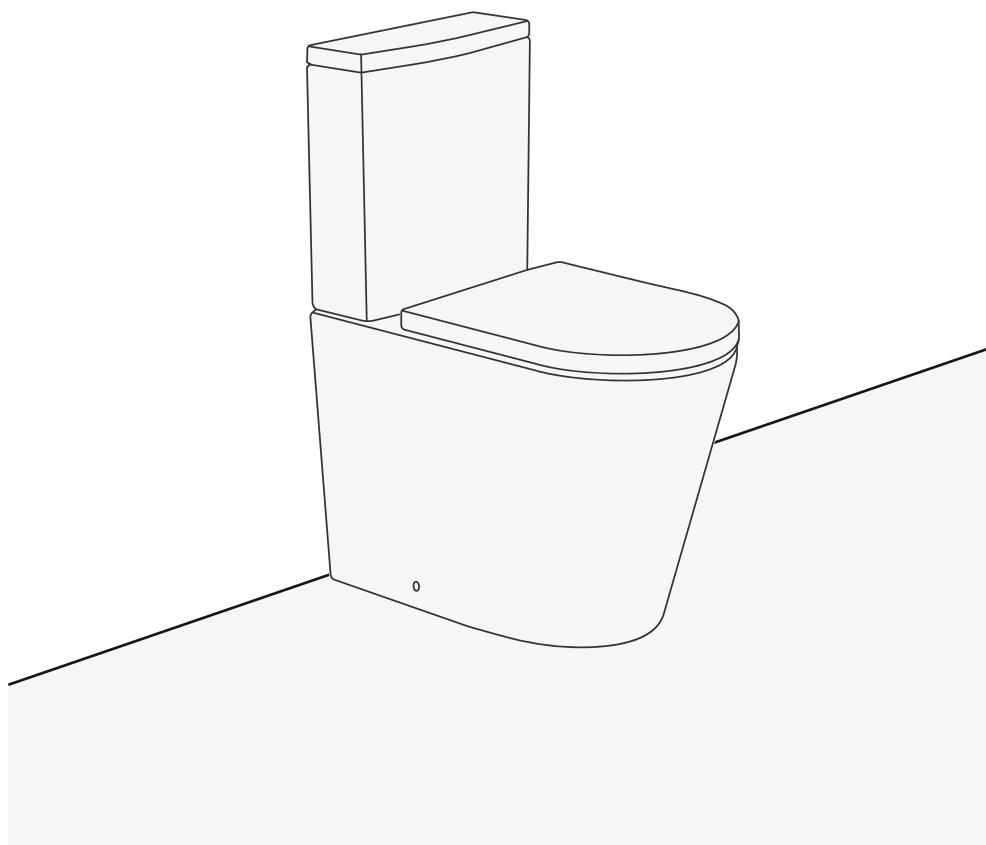

The background consists of numerous thick, black, wavy lines that flow vertically across the frame. These lines vary in thickness and curvature, creating a sense of movement and depth. They are set against a plain white background.

COMFORTY

воплощение перфекционизма

Унитаз компакт

Инструменты:

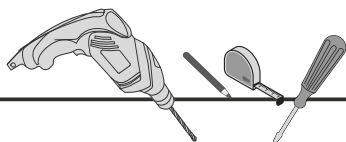

Список комплектующих:

**Чаша унитаза (1шт)+бачок с крышкой и комплектом креплений (1шт)+
арматура (1 шт)+сиденье для унитаза с комплектом креплений (1 шт)+
комплект креплений чаши унитаза к полу (1шт)+переливное кольцо (1шт)
+паспорт**

Бачок и смывной механизм

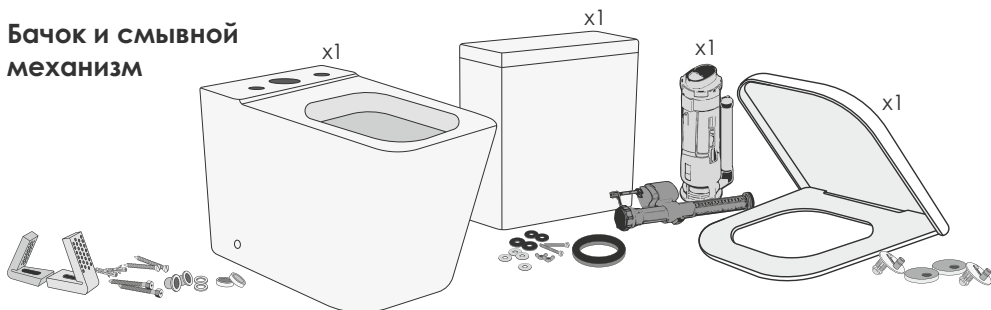

Список комплектующих:

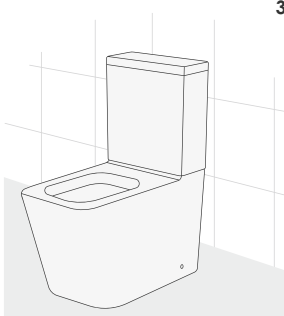
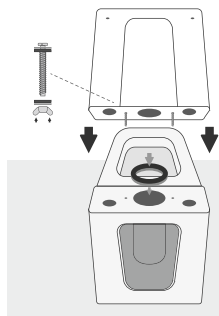
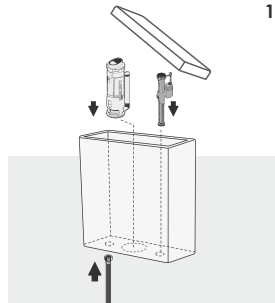
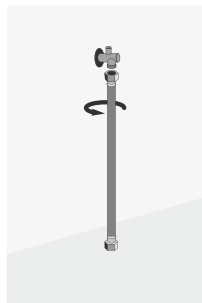
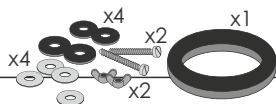

* Комплектующие, не входящие в список запчастей, приобретаются отдельно

Унитаз

Список комплектующих:

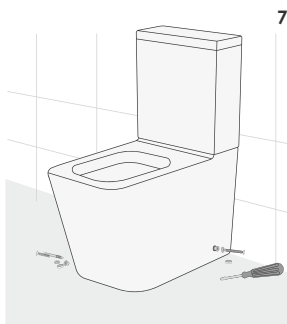
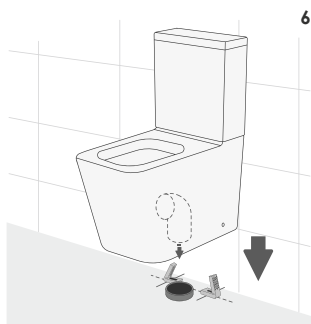
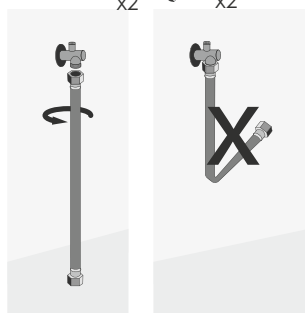
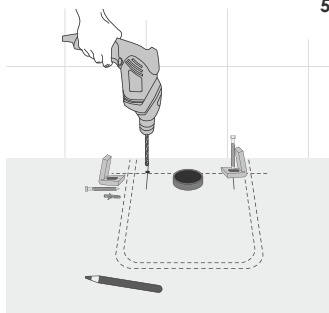
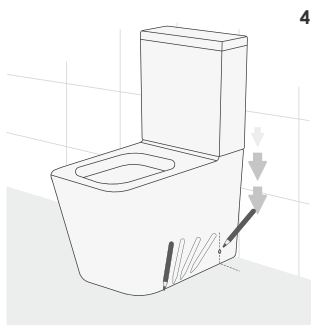
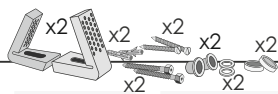

7 После сборки изделия выполните несколько операций промывки, чтобы проверить правильность его функционирования и обнаружить утечку воды из соединений, если она имеется.

Сиденье для унитаза

Список комплектующих:

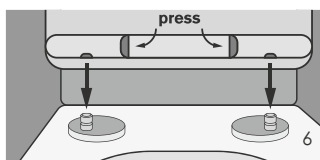
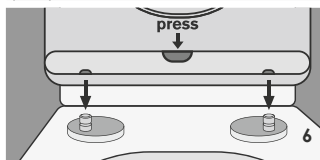
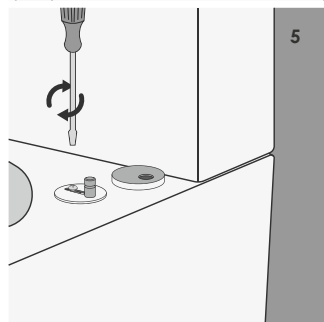
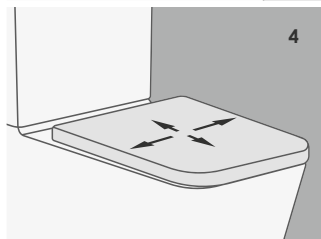
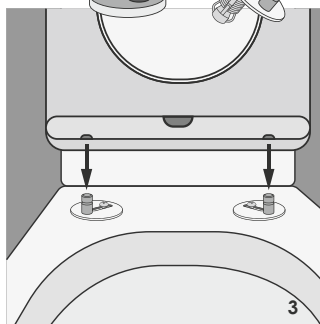
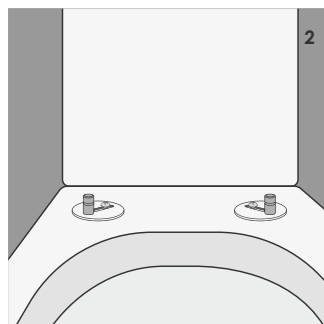
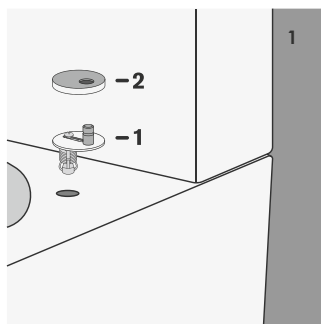
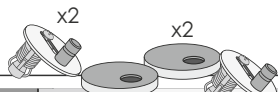

После регулировки снять сиденье для затягивания крепежей

Благодарим Вас за то, что выбрали продукцию COMFORTY. Продукция COMFORTY производится в соответствии со всеми стандартами и условиями эксплуатации, а также техническими условиями, установленными на территории России.

В случае возникновения неисправностей изделия в процессе использования, просим Вас обращаться в розничный магазин, где была совершена покупка или в сервисный центр по адресу:

623700, Свердловская область, город Берёзовский, улица Клары Цеткин, 63, тел./факс: (34369) 46-000, (343) 344-47-47, www.comforty.ru, e-mail: krorus@mail.domotex.ru, занимающийся гарантийным и послегарантийным обслуживанием продукции COMFORTY.

Гарантийный срок эксплуатации изделия:

5 лет - на керамические изделия из белого санфарфора;

2 года - на керамические изделия из цветного санфарфора;

1 год - на сиденья к унитазам;

2 года - на мебельные умывальники из стекла.

Гарантийный срок исчисляется со дня приобретения изделия в месте розничной продажи.

В течение гарантийного срока осуществляется бесплатный ремонт изделия, полная или частичная замена (в зависимости от характера неисправности), если изделие вышло из строя по причине дефектов изготовления или дефектов, использованных в производстве материалов. Обратная сторона гарантийного талона должна быть заполнена, проставлена печать магазина, указаны ФИО продавца и дата продажи.

Запрещено использование абразивных чистящих средств, которые могут поцарапать или повредить глазурованную поверхность.

Регулярно очищайте от загрязнений, которые скапливаются в уплотнениях промывочного механизма.

Регулярно очищайте от загрязнений, которые скапливаются в фильтре для подачи воды в механизм промывки, если таковой имеется.

Не используйте агрессивные или абразивные чистящие средства для сидений унитазов и других пластиковых или металлических материалов, входящих в состав вашего изделия.

Гарантия не распространяется на изделие, неисправность которого вызвана:

- механическими повреждениями, возникшими при транспортировке, хранении, неправильном уходе за изделием в процессе эксплуатации (трещины, сколы, царапины и пр.);
- неправильным монтажом изделия, ухудшающим потребительские свойства;
- использованием комплектующих деталей производства не COMFORTY.

Дата вызова

Изделие

Причины неисправности

Серия/Модель

Произведенный ремонт

Дата продажи

Рекомендации

Печать и подпись продавца

Заказчик _____

Мастер _____

Дата вызова

Причины неисправности

С гарантийным обязательством
ознакомлен

Произведенный ремонт

Подпись покупателя

Рекомендации

Заказчик _____

Мастер _____

www.comforty.ru



YouTube

